

„Sarah“ von The_Guitar_Tux

Entwicklungsziel: Viel Klang mit wenig Aufwand.
Konzept: Breitbänder in 10L Bassreflex, variabel einstellbare Wirkung der Sperrkreise
Chassis: TangBand W5-1611SA, ~55€
Trennfrequenzen: entfällt
Abmessungen: 32cm x 18cm x 27,9cm

Zeichnung:

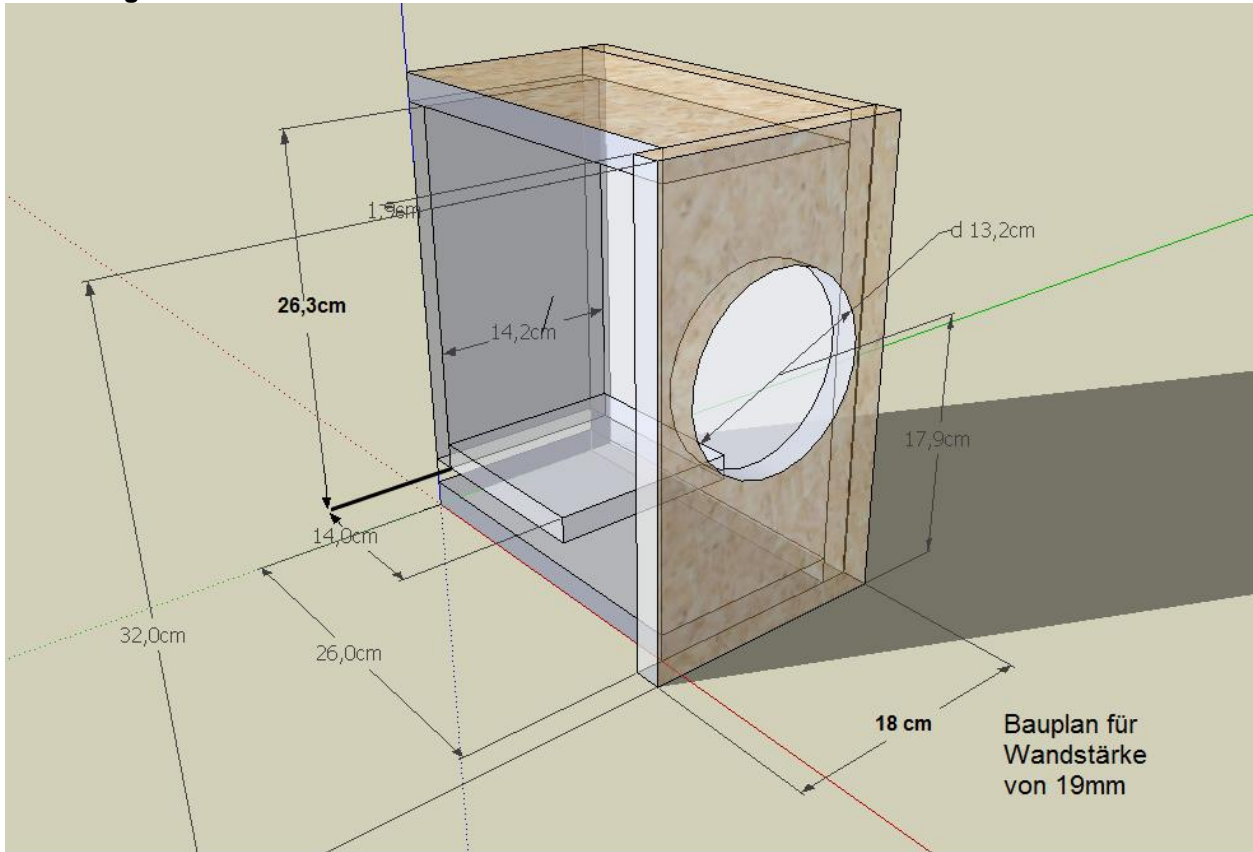

Weiche (Ausbaustufe 1):

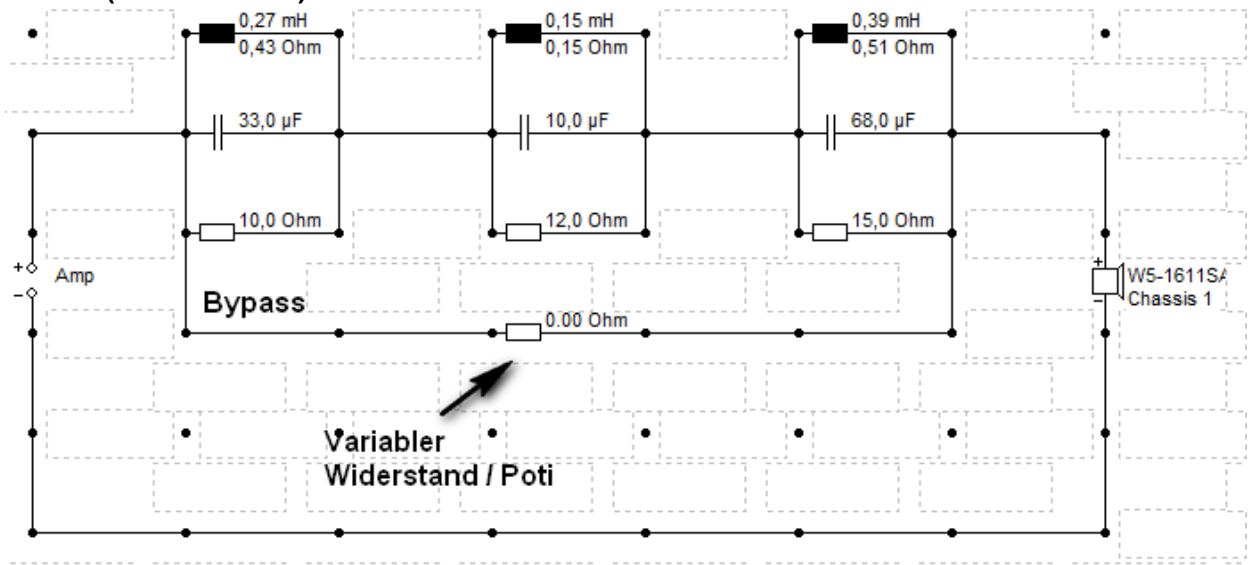

Kosten (pro Stück):

- Chassis: 55€
- Gehäuse (MDF, ohne Finish): 15€
- Zubehör (BR-Rohr, Terminal, Absorptionsmaterial etc.): 5€
- Weichenbauteile: 10€
- Gesamt: ab 85€

Messungen:

- Frequenzgang (mit verschiedenen Reglerstellungen)

